

JACKOBOARD® Modula D 1600

Der Doppelwaschtisch als Montage-Set

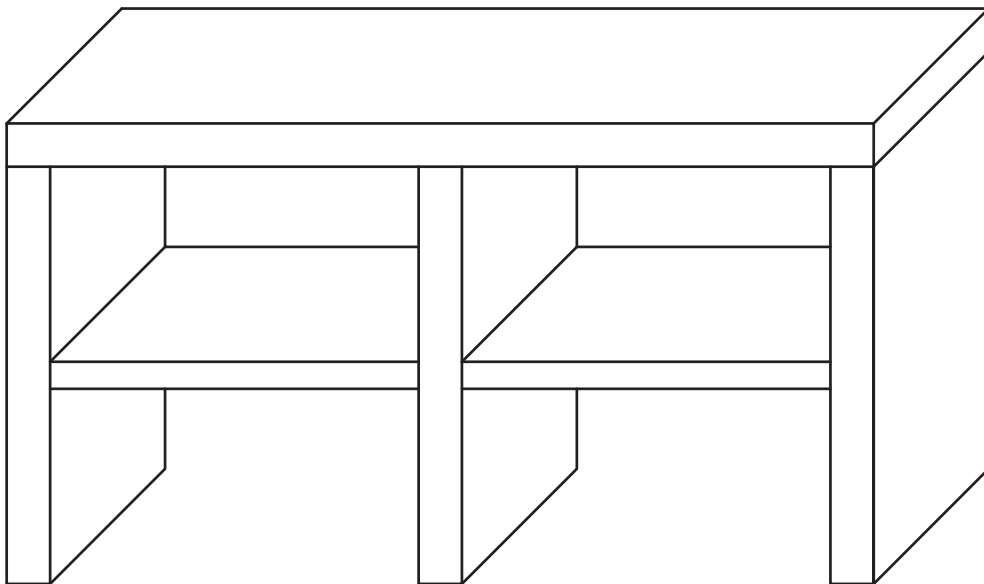

Verarbeitungshinweise

Bauteile

- 2 x Seitenwand (A)
- 1 x Mittelwand (B)
- 2 x Mittelboden (C)
- 1 x Tischplatte (D)

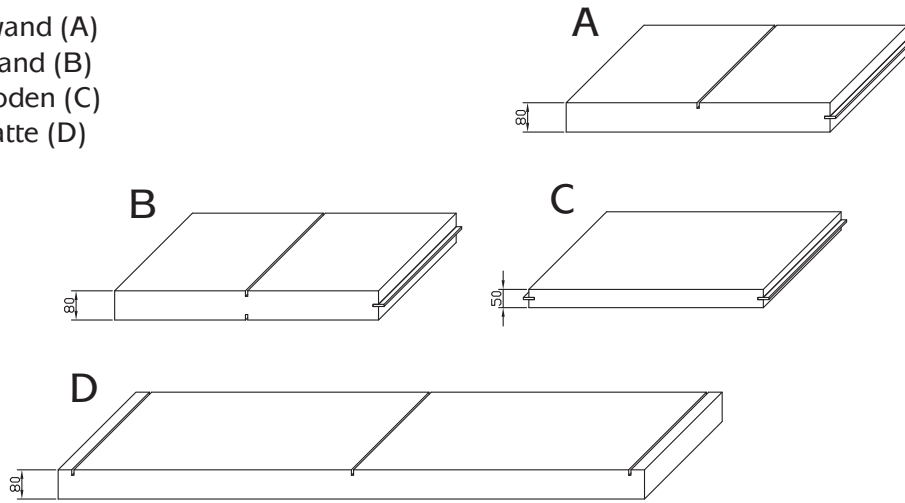

Zubehör

- 2 x Montageplatte
- 14 x Edelstahlschraube
- 14 x Edelstahl-Beilagsscheibe
- 2 x Kleber

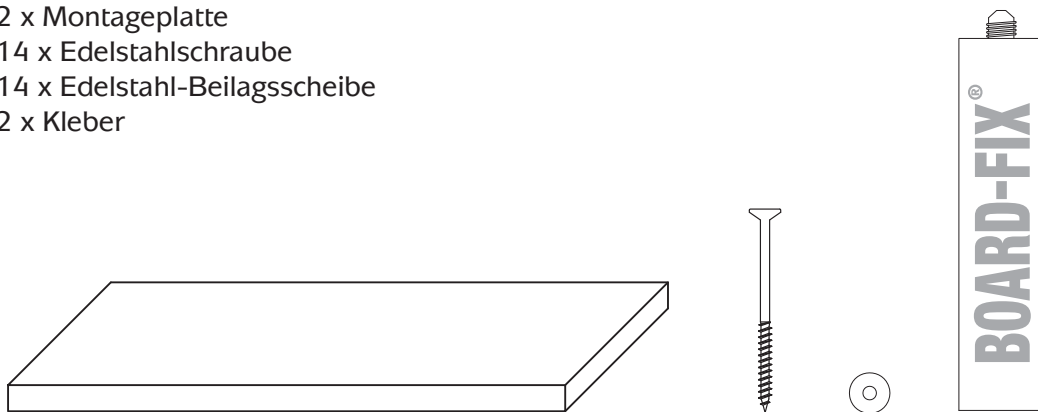

Werkzeug

- Schraubendreher
- Kartuschenpistole

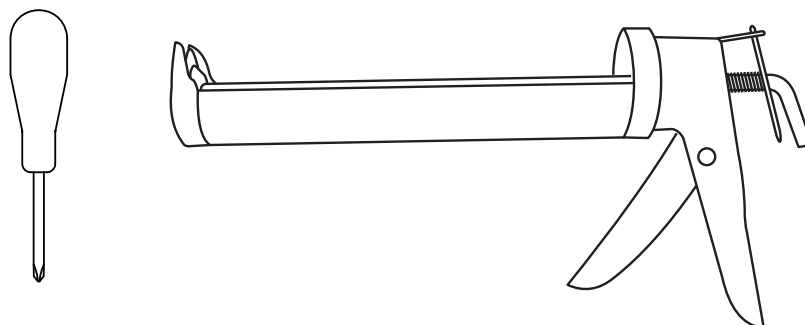

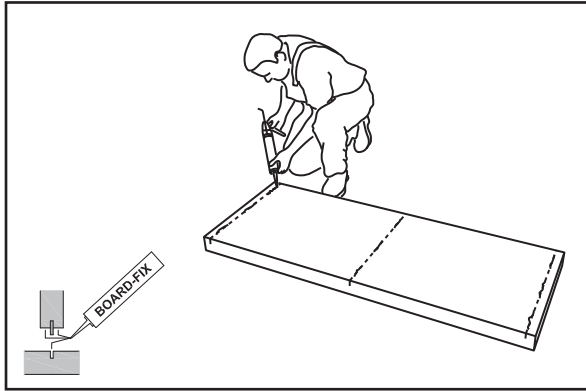

1 Kleber wird an beiden Füge-teilen (Tischplatte und Seitenwand) aufgetragen.

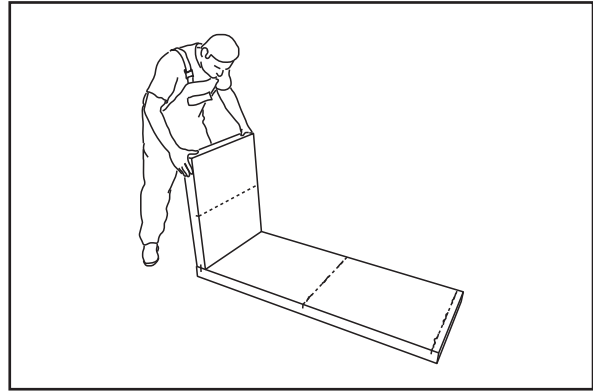

2 Seitenwand in die Nute der Tischplatte ein-schieben.

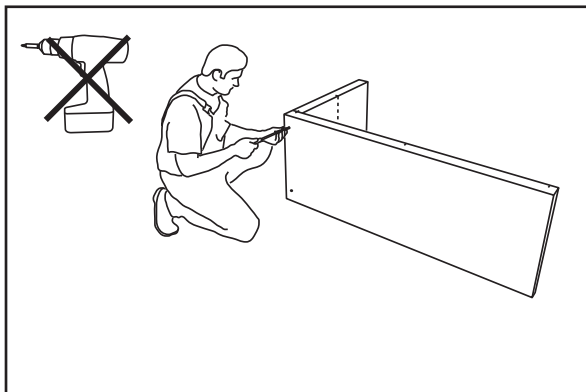

3 Die Tischplatte wird mit der Seitenwand verschraubt. Hierfür werden die Schrauben unter Verwendung der Beilagsscheiben an den vorgebohrten Löchern angeordnet. Die Schrauben werden mit einem Handschraubendreher soweit angedreht, dass der Schraubenkopf bündig mit der Oberfläche abschließt.

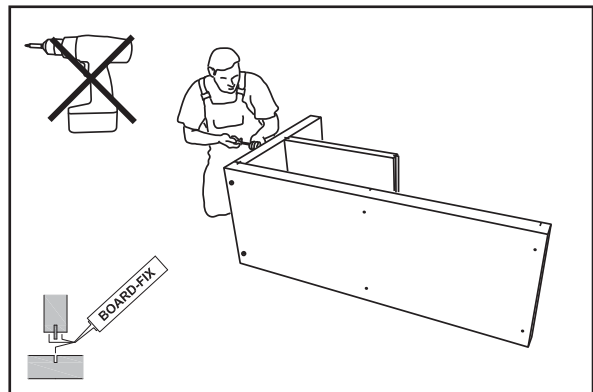

4 Kleber an beiden Füge-teilen (Seitenwand und Mittelboden) auftragen und Mittelboden anschrauben.

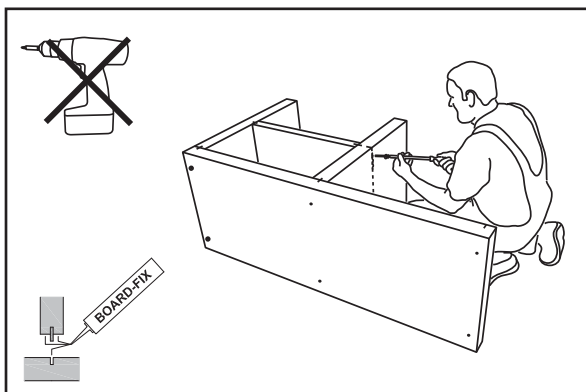

5 Nach Auftrag des Klebers an allen Füge-teilen, wird die Mittelwand mit dem Mittelboden verschraubt.

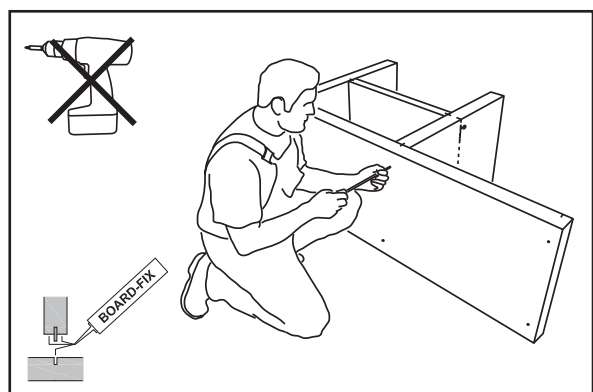

6 ... anschließend wird die Tischplatte mit der Mittelwand verschraubt.

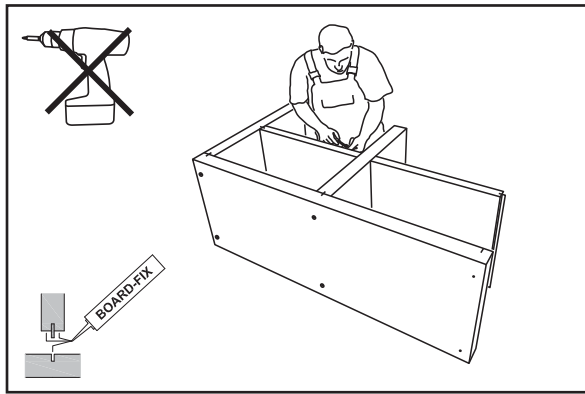

7 Der 2. Mittelboden wird eingeklebt und angeschraubt.

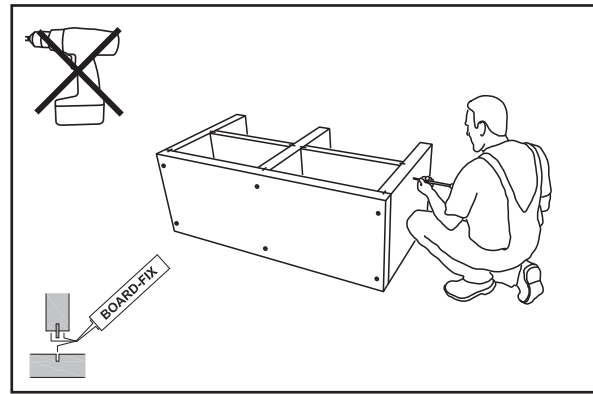

8 Die 2. Seitenwand wird eingeklebt und angeschraubt.

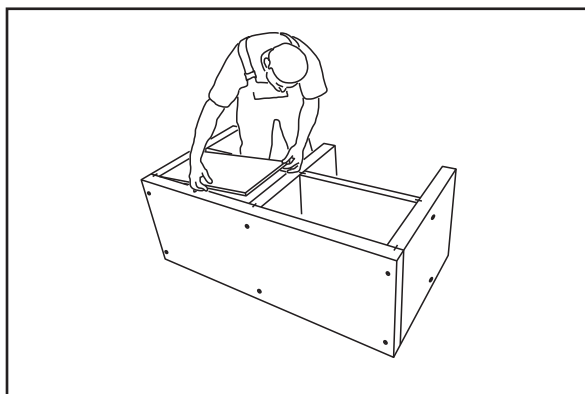

9 Montageplatten werden in die oberen Fächer des Waschtisches reingedrückt. Diese dienen der Rechtwinkeligkeit des Waschtisches und werden nach dem Aushärten des Klebers wieder entfernt.

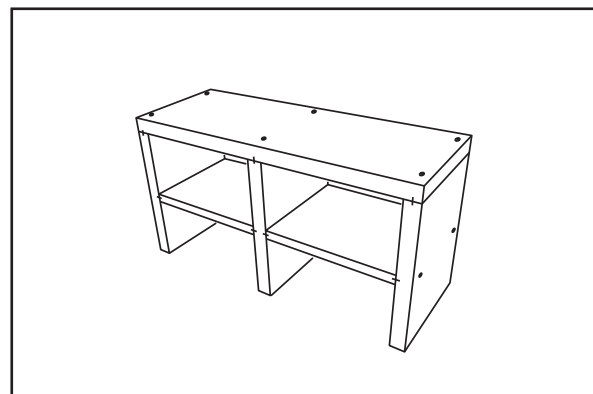

10 Der Waschtisch ist jetzt fertig und kann nachdem der Kleber ausgehärtet ist (ca. 24 Stunden) direkt verfliesen, verspachtelt oder verputzt werden. Um eine Dauerhaftigkeit zu gewährleisten, muss der Waschtisch mit dem Untergrund (Wand und Boden) mit dem Kleber „BOARD-FIX“ angeklebt werden. Bitte beachten Sie die folgenden Hinweise.

Hinweise

Aufgrund einer ausreichenden Biegefestigkeit ist die Waschtischplatte komplett zu verfliesen. Für Einlasswaschbecken, kann die Waschtischplatte ausgesägt werden. Hierbei muss ein Rand von mind. 100 mm im vorderen Bereich und mind. 60 mm im hinteren Bereich, stehenbleiben. Der Kleber BOARD-FIX gewährleistet eine dauerhafte Verbindung der Waschtischkonstruktion und ist daher beim Zusammenbau unverzichtbar. Die Schrauben dienen als Montagehilfe. Der Kleber BOARD-FIX hat, nachdem er aufgetragen wurde, eine Verarbeitungszeit von ca. 10 Minuten. Es wird daher empfohlen, den Aufbau entsprechend der Reihenfolge dieser Aufbauanleitung einzuhalten.

Zur Beachtung

Die Angaben in dieser Druckschrift basieren auf unseren derzeitigen Kenntnissen und Erfahrungen. Sie stellen keine Zusicherung im Rechtssinne dar. Bei der Anwendung sind stets die besonderen Bedingungen des Anwendungsfalles zu berücksichtigen, insbesondere in bauphysikalischer, bautechnischer und baurechtlicher Hinsicht.